

1 INFORMATII TEHNICE

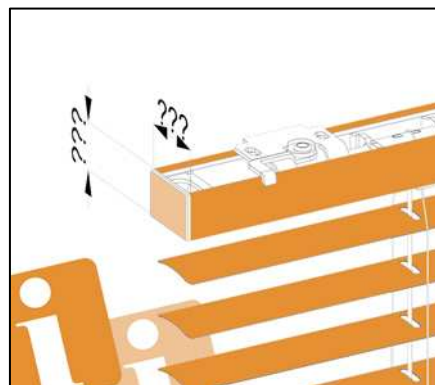

1.1 Modele constructive

1.1.1 Varianta standard

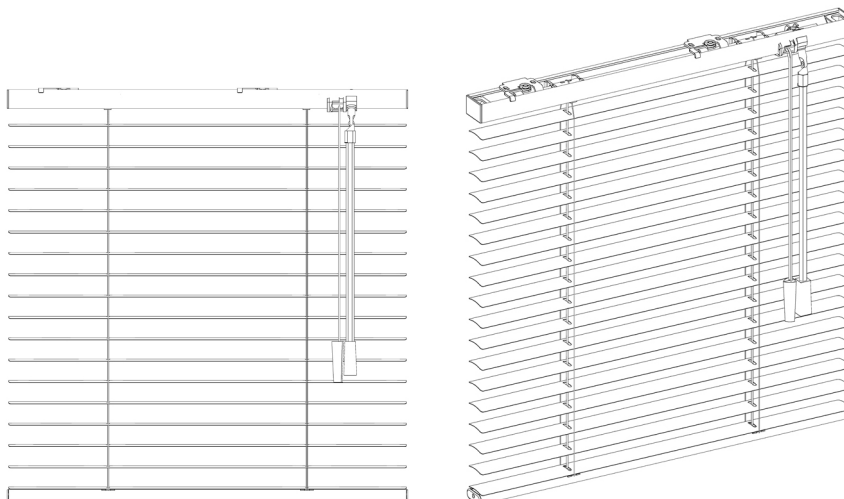

1.1.2 Varianta standard + sistem antibalans optional

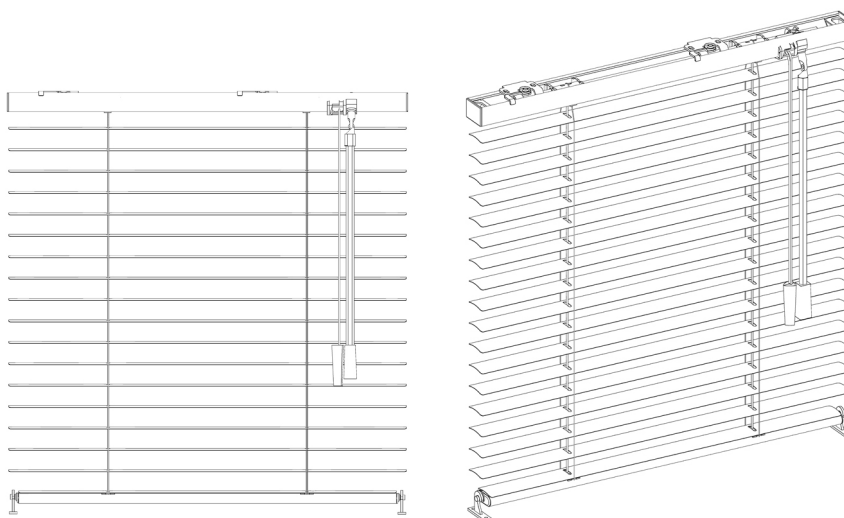

1.2 Parti componente

1.2.1 Varianta standard

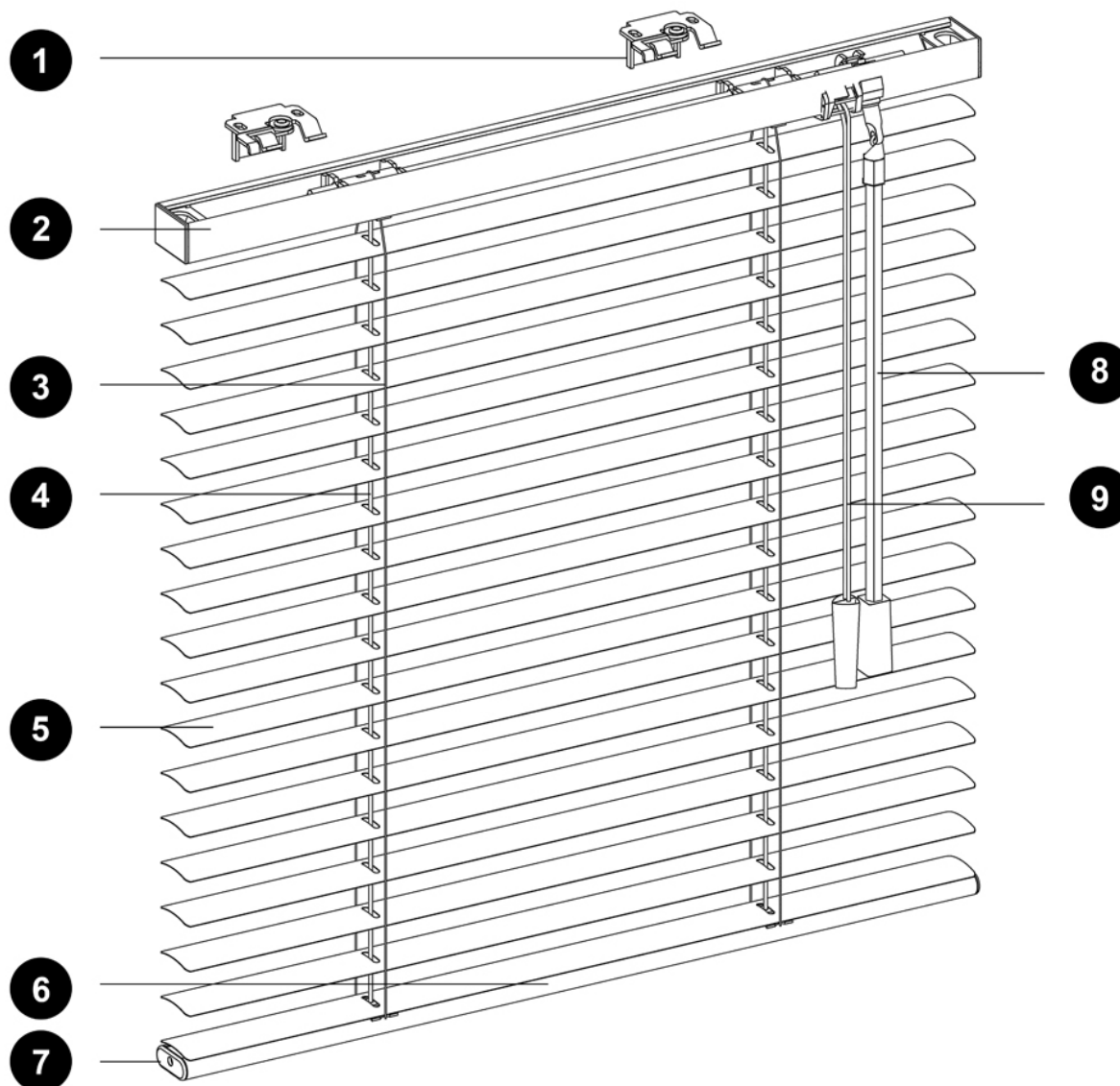

- 1 - Consola de prindere ascunsa**
- 2 - Caseta superioara**
- 3 - Scarita**
- 4 - Snur de ridicare**
- 5 - Lamela aluminiu**
- 6 - Caseta inferioara**
- 7 - Capac caseta inferioara**
- 8 - Bagheta de manevrare - pentru rotatia unghiului lamelelor**
- 9 - Snur de manevrare - pentru ridicare / coborare**

1.2.2 Varianta standard + sistem antibalans optional

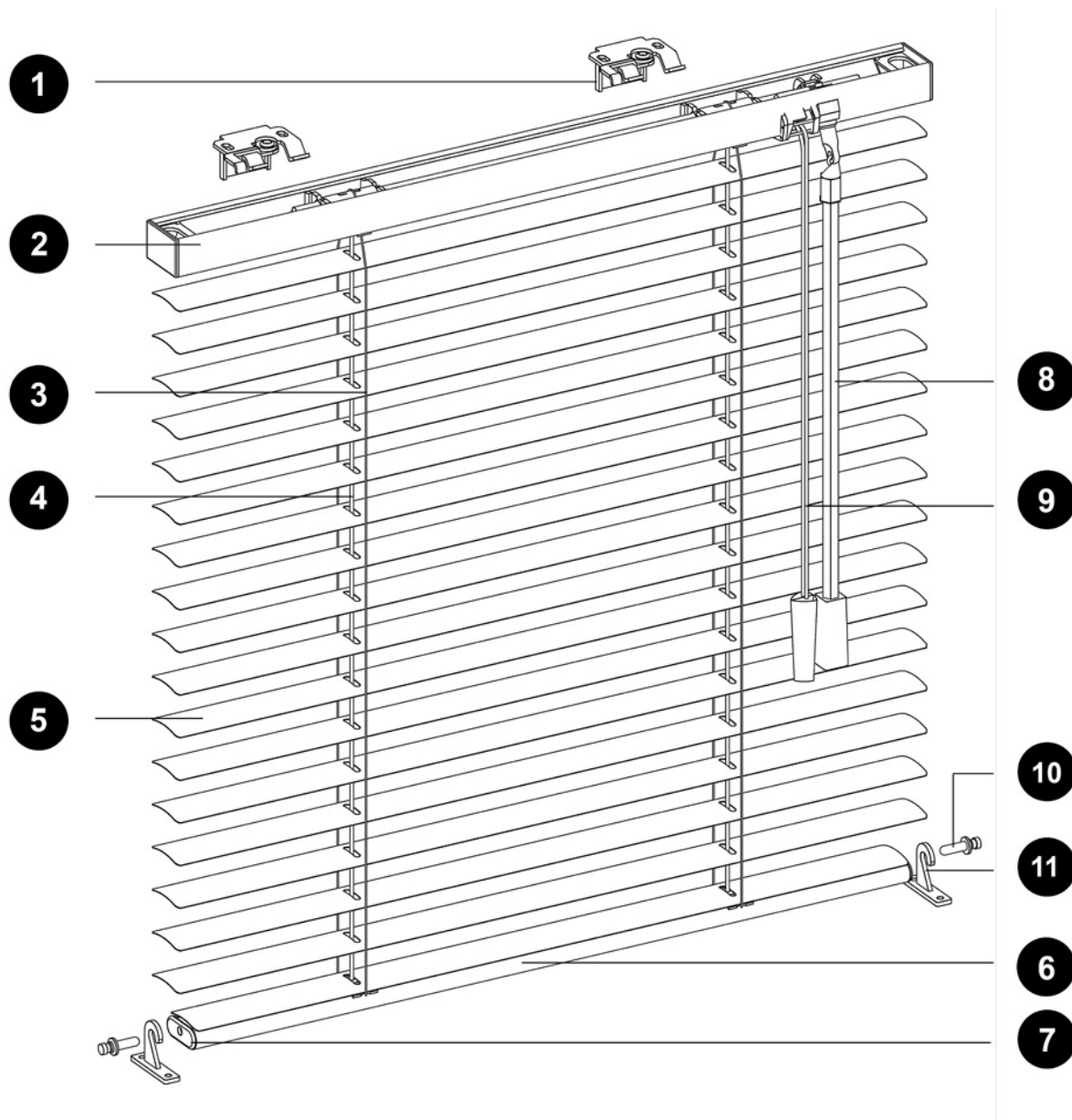

- 1 - Consola de prindere ascunsa**
- 2 - Caseta superioara**
- 3 - Scarita**
- 4 - Snur de ridicare**
- 5 - Lamela aluminiu**
- 6 - Caseta inferioara**
- 7 - Capac caseta inferioara**
- 8 - Bagheta de manevrare - pentru rotatia unghiului lamelelor**
- 9 - Snur de manevrare - pentru ridicare / coborare**
- 10 - Optional: Pin pentru sistem antibalans**
- 11 - Optional: Cardig pentru sistem antibalans**

1.3 Accesorii

Sistemul contra balansului format din perechi pin si carlig este recomandat in situatiile in care jaluzeaua are tendinta sa balanseze: curenti de aer, ferestre care se deschid frecvent, ferestre cu o inclinatie mica spre interiorul camerei (maxim 10°), etc.

Observatii:

- **Prinderea carligelor se realizeaza doar mecanic, cu ajutorul holzsuruburilor.**
- **Sistemul contra balansului permite rotatia lamelelor la unghiul de inclinare dorit. Pentru ridicarea / coborarea jaluzelei este necesara scoaterea barii inferioare de sub carlige (atentie, NU scoaterea pinilor din capace). Pentru eliberare, se va impinge usor in jos bara inferioara, pana cand pinii ies de sub carlige (vezi cap. 3.3 si 3.4).**

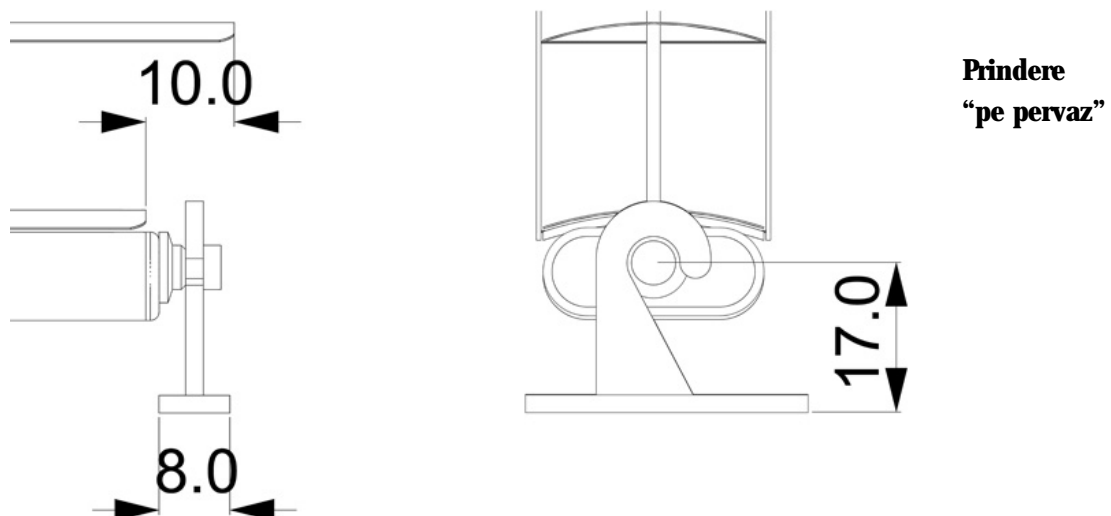
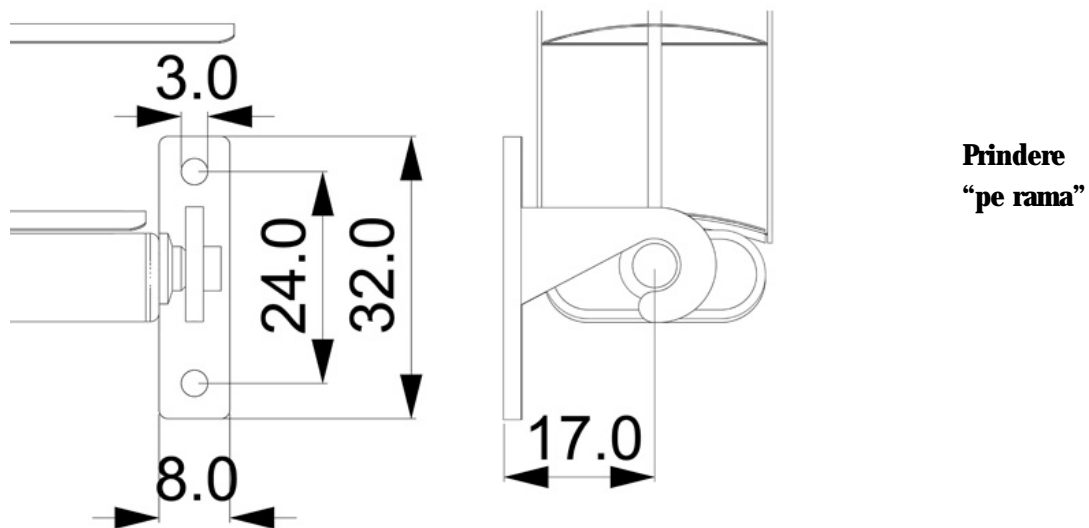

1.4 Culori disponibile

Jaluzelele orizontale **CLASSIC25** vor avea intotdeauna culorile coordonate pentru lamele, profile si snururi. Este posibil insa ca acestea sa nu aiba exact aceeasi **nuanta** de culoare. Capacele profilelor sunt de culoare alba.



In cazul accesoriului “sistem contra balansului format din perechi pin si carlig”, carligele sunt transparente, iar pinii sunt albi –aceeasi culoare cu capacele casetei inferioare.

1.5 Dimensiuni

Dimensiunile minime / maxime ale produsului:

- Latime **L** minim ... maxim – **300 ... 2500 mm**
- Inaltime **H** minim ... maxim – **100 ... 3000 mm**
- Suprafata maxima **S_{max}** – **8 metri patrati**
- Distanta dintre doua lamele **Densitatea** – **21,5 mm**

Numarul de scarite de sustinere si snururi de ridicare in functie de latimea produsului:

Latimea L	0...850	851...1400	1401...1950	1951...2500
Scarite	2	3	4	5
Ate de ridicare	2	2	4	3

Numarul de console de prindere in functie de latimea produsului:

Latimea L	0...1033	1034...1766	1767...2500
Numar console	2	3	4



1.5.1 Varianta standard

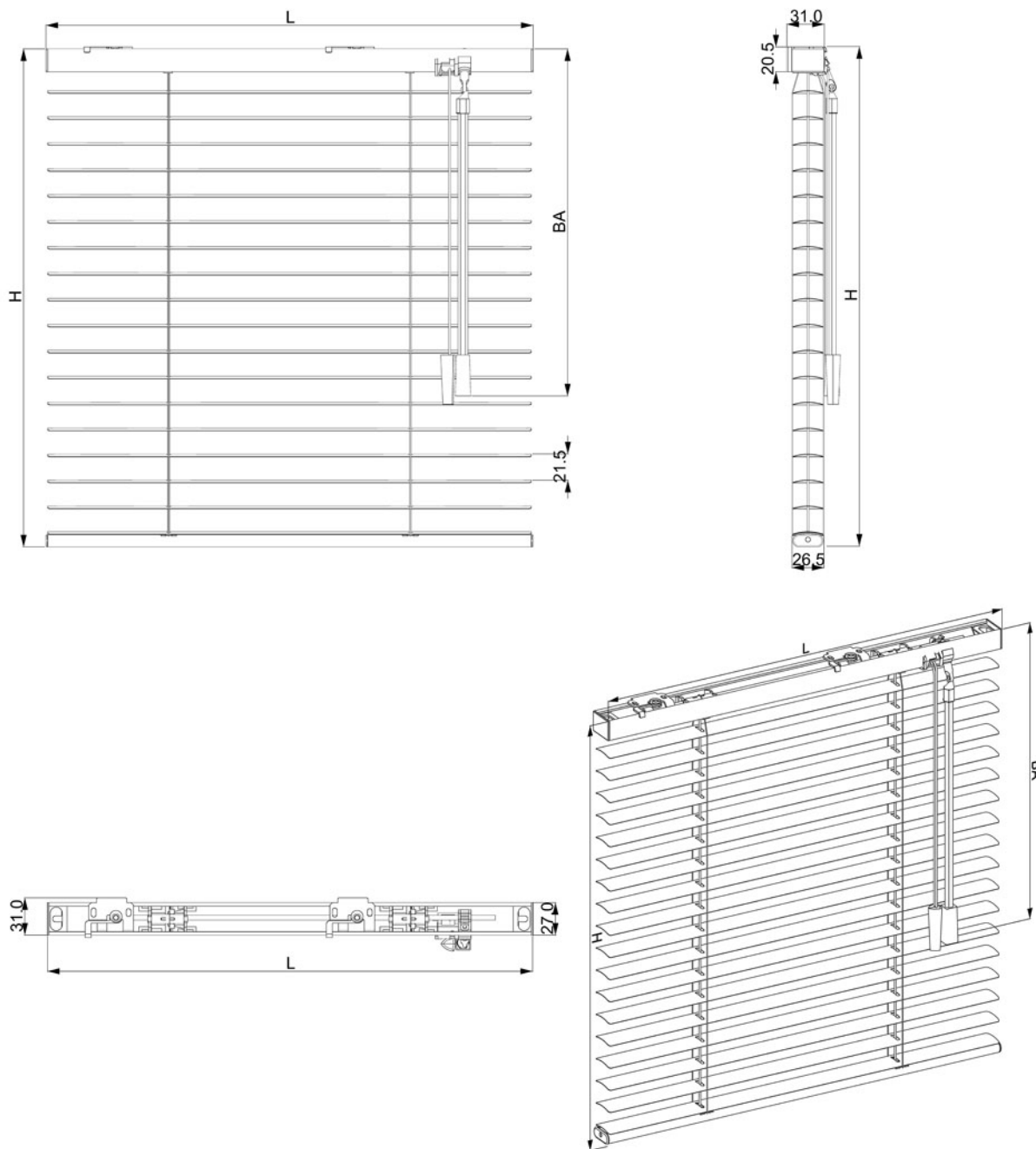

- **L** – latime – Cota orizontala peste capacele casetei superioare.
- **H** – inaltime – Cota verticala de deasupra consolelor pana sub caseta inferioara, cu lamelele in pozitie orizontala.
- **BA** – inaltimea standard la care se livreaza sistemele de manevra (bageta si snur). Pentru o alta dimensiune speciala ($BA > H/2$) se va inscrie in rubrica respectiva din nota de comanda (vezi ANEXA).

1.5.2 Varianta standard + sistem antibalans optional

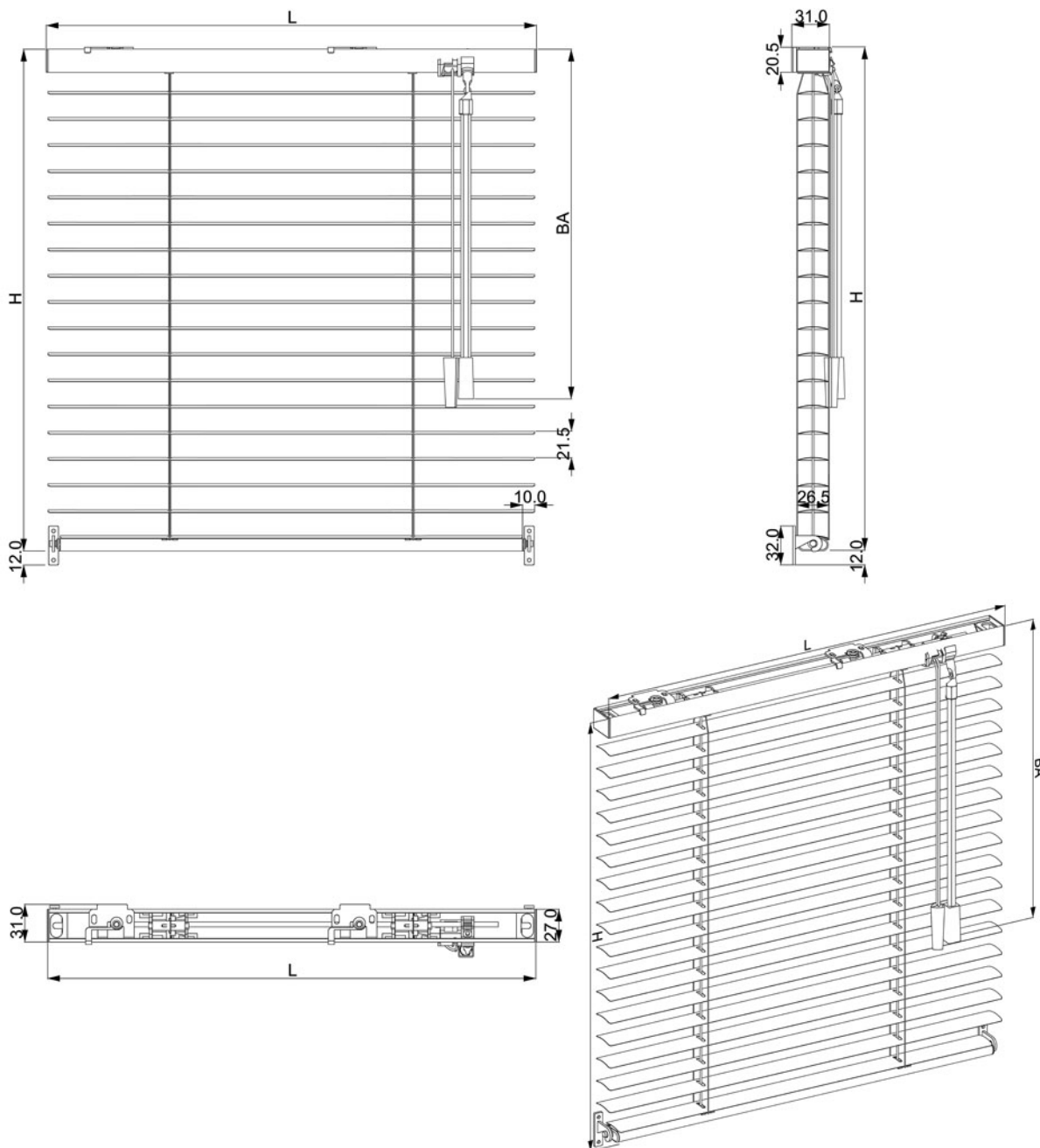

SOLARIS classic25 - manual tehnic v1.0.doc

- **L** - latime - Cota orizontala peste capacele casetei superioare.
- **H** - inaltime - Cota verticala de deasupra consolelor pana sub caseta inferioara, cu lamelele in pozitie orizontala..
- **BA** - inaltimea standard la care se livreaza sistemele de manevra (bageta si snur). Pentru o alta dimensiune speciala ($BA > H/2$) se va inscrie in rubrica respectiva din nota de comanda (vezi ANEXA).

Observatii:

- **Caseta inferioara si ultima lamela sunt mai scurte cu 20 mm (10 mm stanga + 10 mm dreapta) fata de varianta standard, pentru ca sistemele antibalans sa nu mareasca latimea produsului.**
- **Sistemele antibalans adauga 12 mm pe inaltime.**



1.5.3 Dimensiuni console de prindere

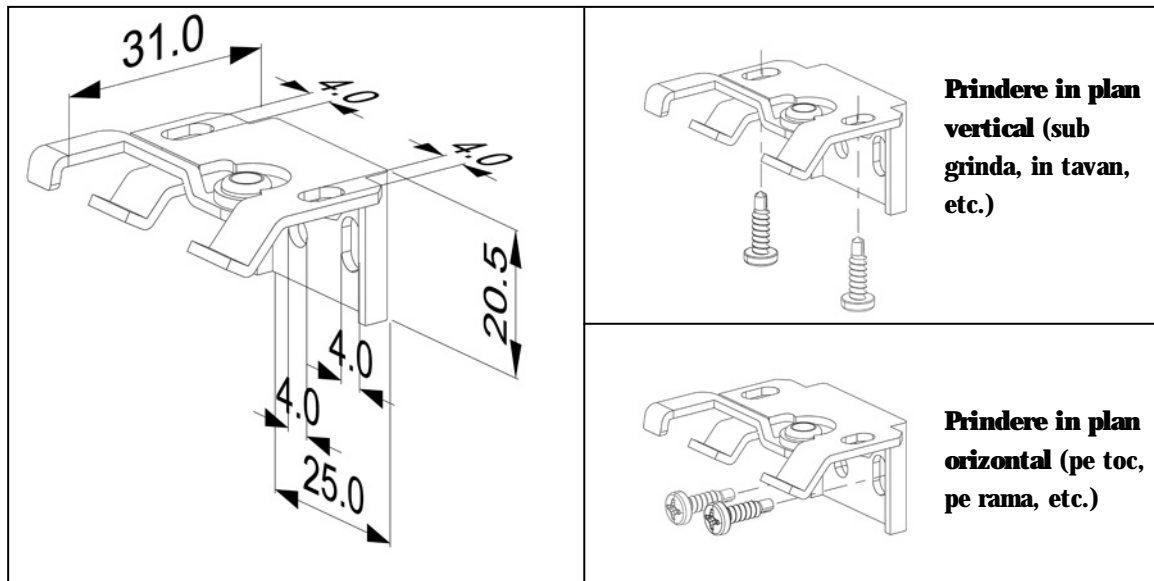

Observatie: Pentru prinderea unei jaluzele de pana la 3 mp se foloseste 1 buc holzsurub Ø3x16 mm pentru fiecare consola; iar pentru jaluzele peste 3mp se vor folosi cate 2 buc.

1.5.4 Grosimea jaluzelei in pozitia ridicat total

In functie de inaltimea jaluzelei, G - grosimea pachetului format din lamele si casete in pozitia ridicat total este prezentata in tabelul urmatoare.

Observatie: Pentru inaltime intermediare valorile se pot interpola.

Inaltimea H (mm)	Pana la 500	Pana la 1000	Pana la 1500	Pana la 2000	Pana la 2500	Pana la 3000
Grosime G pachet (mm)	46	64	82	100	118	136

